

PG8308

PDU ecológica de 30 A/32 A y 8 tomas de corriente, 1U, con tomas de corriente con contador y conmutadas



Maximize 1U Power Efficiency, Minimize IT Overheads

Cascade up to 64 PDUs with Dual 1G LAN Ports

Note: Each unit ships with a complimentary green LCD console panel sticker. Additional colors are available for purchase.



PG Series Intelligent PDU

Cuando se trata de mantener el tiempo de actividad operativo en un centro de datos o sala de servidores, la eficiencia energética sostenible puede marcar la diferencia. La implementación de una gestión de energía eficaz a menudo implica mejoras tanto a nivel de hardware como de software. ATEN presenta su última serie PG de PDU, disponible en configuración de enchufe IEC, que está diseñada con carcasa de rack 1U para satisfacer la creciente demanda de energía para equipos informáticos de alta densidad en salas de servidores y centros de datos. Cada PDU PG8308, que utiliza un procesador ARM-Cortex A8, está equipada con 8 tomas de corriente que pueden alimentar todos los equipos conectados en menos de 10 segundos una vez enchufados, y ofrece los datos de consumo de energía en kWh más precisos (+/- 1 %) para mejorar los hábitos de consumo de energía, las líneas de base y el seguimiento de iniciativas. Con el ahorro de energía en mente, el PG8308 está diseñado para permitir un menor consumo de energía para las mejores prácticas en una infraestructura de red, al tiempo que promueve hasta 35,04 kW equivalentes de consumo de energía de reducción de emisiones de CO₂, reducción de gastos de electricidad y menores impuestos sobre el carbono a pagar cada año.

kWh $\pm 1\%$

kWh Metering Precision



Real Time Alert

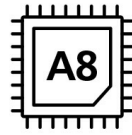

ARM Cortex-A8 Processor

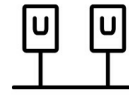

Dual LAN Network Redundancy



Energy Saving Relay



Power Monitoring



Environmental Monitoring



Console Panel Color Coding



Outlet LED Indicator

2x

Power Efficiency



Alertas en tiempo real a través del monitor LCD

Una vez conectada a una fuente de alimentación de CA, la pantalla de inicio monitoriza lecturas básicas de la PDU, como A (corriente total), V (voltaje), W (potencia) y kWh (consumo de energía).

La pantalla LCD se ilumina en rojo cuando se registra un evento crítico, de alerta (se activa cuando un valor de la PDU supera un umbral predefinido) o de advertencia (cuando un valor se acerca al umbral de alerta).

Sensores ambientales

El puerto del sensor permite la conectividad RJ-45 para conectar o encadenar hasta 8 sensores ambientales (es decir, [EA1640](#), se vende por separado) para el control y la gestión de la temperatura, la humedad, el flujo de aire, la presión diferencial del aire y las fugas, con alertas de posibles amenazas.

Temperature

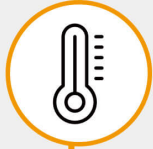

Humidity



Air Pressure

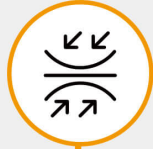

Leaks



Airflow

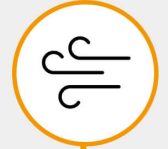

EA1640



Serial Device

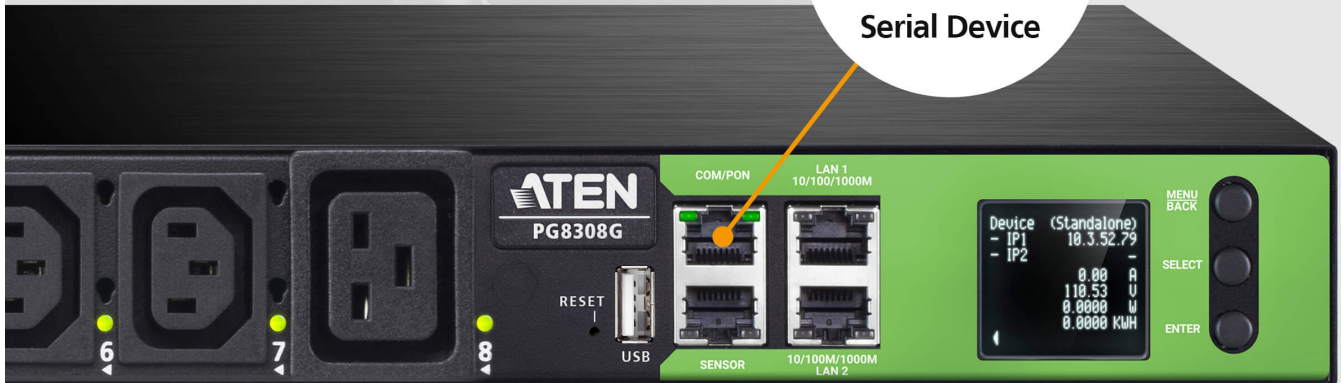

Comunicación a través del protocolo RS-232

Para un funcionamiento rápido y flexible, la conexión de un dispositivo de puerto serie a la PDU con su puerto COM proporciona otro medio para llevar a cabo la comunicación a través de comandos CLI.

Se puede conectar a la red a través de WiFi

El PG8308 puede conectarse en red mediante una conexión a un adaptador USB WiFi para realizar DCIM, actualización de firmware, exportación de registros, configuración rápida y mucho más.





Puertos LAN dobles para una configuración de red escalable

El PG8308 está equipado con dos puertos LAN (Internet e Intranet) que admiten conexiones Ethernet de hasta 1 G, y se puede conectar en cascada para conectar hasta 64 PDU, lo que ahorra gastos en la instalación de conmutadores de red adicionales para incorporar conexiones de red, a la vez que se ahorra más espacio en el rack para acomodar más equipos informáticos en una red ampliable.

Supervisión de DCIM

Integrado con [eco DC](#) de ATEN, una herramienta basada en PC y web para la gestión optimizada de la infraestructura de centros de datos (DCIM), la distribución de energía, la energía y los datos medioambientales de las PDU y los dispositivos conectados pueden supervisarse a través de una interfaz gráfica de usuario web fácil de usar para una gestión inteligente de la energía.

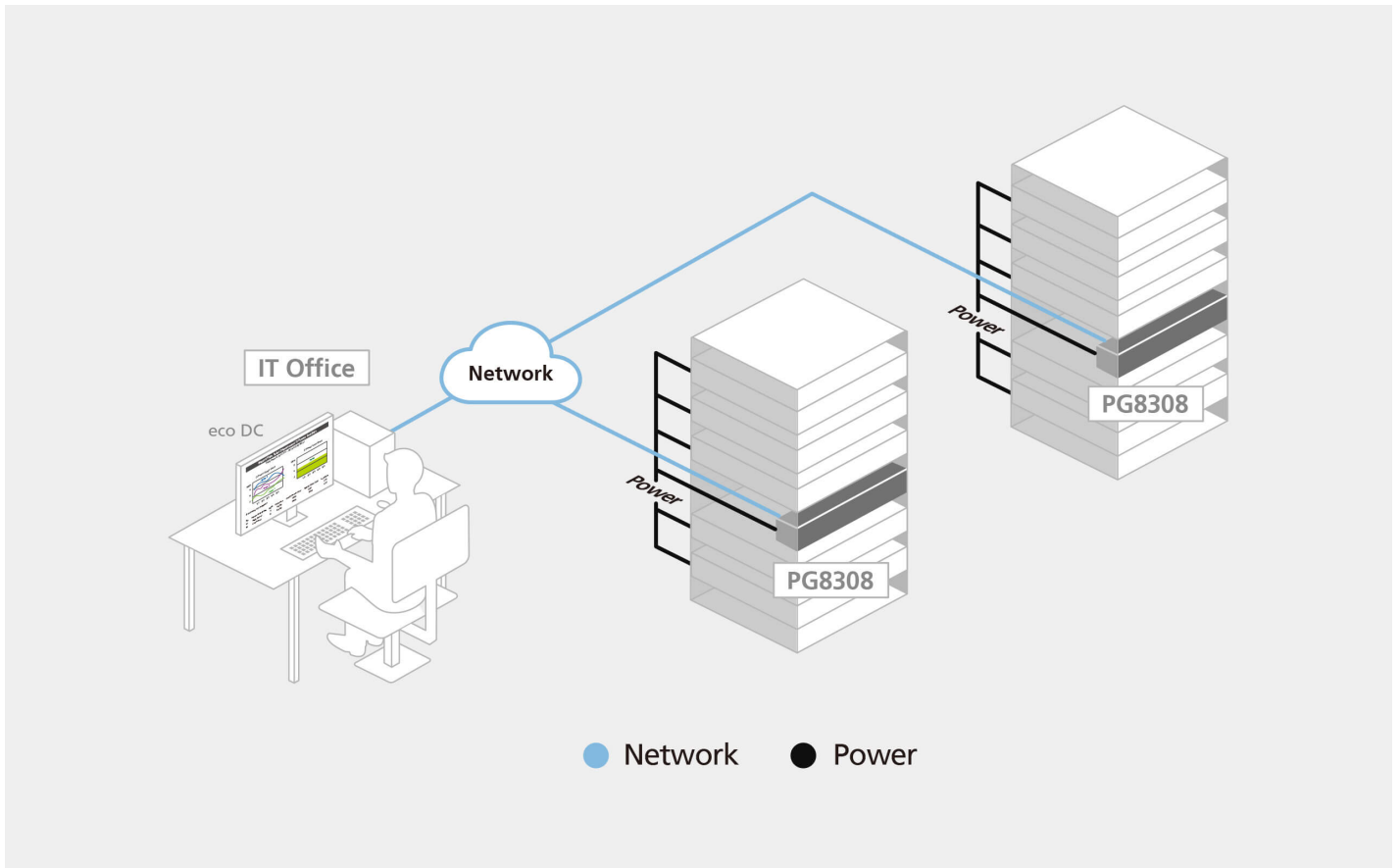
**Solicitudes**

Las PDU inteligentes de la serie PG son perfectas para la instalación de racks de servidores que requieren una distribución de energía eficiente para equipos informáticos de alta densidad en salas de servidores o centros de datos.



Habla con nuestros expertos

Si prefieres que ATEN se ponga en contacto contigo, rellena el formulario y uno de nuestros representantes se pondrá en contacto lo antes posible

First Name *

Last Name *

- Country *

Company *

Email *

Phone Number *

- Customer Type *

Job Title *



ARM Cortex-A8

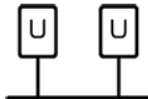

Dual LAN



Environmental Monitoring

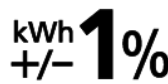

Metering Precision

Características

La serie PG8308 de ATEN de PDU inteligente con monitorización y conmutación por puerto cuenta con 8 puertos ¹ alojados en un compacto armario de rack de 1U.

Con un procesador ARM Cortex-A8, estas PDU proporcionan opciones avanzadas de control a través de USB, COM, sensores ambientales y puertos LAN Gigabit duales.

Diseñadas para un despliegue rápido, las PDU de la serie PG pueden alimentar todos los equipos conectados en tan solo 10 segundos desde que se enchufan. Para mejorar la rentabilidad y optimizar el espacio, estas PDU inteligentes pueden conectarse en cascada, lo que permite la interconexión de hasta 64 unidades.

Las PDU de la serie PG están equipadas con puertos de sensor RJ-45 para conectarse con [EA1640](#) que supervisan el estado del entorno del centro de datos, garantizando unas condiciones de funcionamiento óptimas. Ofrecen capacidades de gestión de energía seguras, centralizadas e inteligentes, que permiten a los usuarios encender, apagar o apagar y encender los equipos informáticos del centro de datos, como servidores, sistemas de almacenamiento, conmutadores KVM, dispositivos de red y dispositivos de datos serie.

Con la integración del control remoto de la energía y la medición de la energía en tiempo real, los usuarios pueden gestionar y supervisar el estado de la energía de los dispositivos conectados a las PDU de la serie PG desde prácticamente cualquier lugar con una conexión IP. Esta funcionalidad es accesible a nivel de dispositivo PDU, banco o toma de corriente, dependiendo del modelo específico.

Estas PDU inteligentes son capaces de manejar rangos de alto voltaje de 100 V a 240 V. Además, proporcionan datos precisos de consumo de energía en kWh con una precisión de ±1 %. Este nivel de precisión mejora la supervisión del consumo de energía, ayuda a establecer el consumo de energía de referencia y respalda el seguimiento de las iniciativas de eficiencia energética.

En cuanto al diseño del hardware, las PDU de la serie PG incorporan relés de ahorro de energía integrados (subtipos de interruptores electromagnéticos) para gestionar flujos de corriente grandes de forma más eficiente, lo que se traduce en un menor consumo de energía en comparación con los modelos sin relés. El disyuntor integrado en los modelos de la serie PG admite flujos de corriente de 30 A o 32 A, desconectando automáticamente la fuente de alimentación para evitar sobrecargas y proteger los dispositivos conectados de posibles daños.

El firmware de la serie PG se puede actualizar a través de la interfaz gráfica de usuario web o USB, lo que permite a los usuarios descargar cómodamente las actualizaciones desde el sitio web de ATEN, garantizando el acceso a las últimas funcionalidades y mejoras para un uso práctico.

Se incluye una pegatina verde para el panel LCD de la consola para los usuarios, con opciones adicionales en azul, amarillo, rojo y morado disponibles para su compra.² Este sistema de codificación por colores mejora la capacidad de diferenciar entre los ajustes de alimentación y facilita una resolución de problemas más eficiente.

Las PDU inteligentes de la serie PG son ideales para salas de servidores empresariales, armarios de red y centros de datos, ya que proporcionan una solución inteligente de distribución y gestión de energía que satisface las demandas de las aplicaciones de TI de alta densidad al tiempo que optimiza los costes generales.

Nota:

1. PG8308A contiene 8 configuraciones de enchufes NEMA 5-20R
2. PG8308B / PG8308G contiene 6 configuraciones de enchufes IEC60320 C13 y 2 configuraciones de enchufes IEC60320 C19

• **Conexiones**

- Soporta interfaz Ethernet de 1 Gbps
- Protocolos de gestión remota: TCP/IP, UDP, HTTP, HTTPS, SSL, DHCP, SMTP (TLS 1.2), ARP, NTP, DNS, detección automática, ping, SNMP V1, V2 y V3, Telnet, Modbus (sobre TCP/IP), Wi-Fi e IPv6

- Scripting: protocolo JSON-RPC (Remote Procedure Call) y scripting en Python para controlar unidades PDU específicas
- Seguridad: acceso de inicio de sesión con cuenta/contraseña de dos niveles y filtro IP/MAC, SSL de 128 bits
- Autenticación: RADIUS, LDAP, TACACS
- Compatible con [eco DC](#) y varios navegadores (IE, Firefox, Chrome y Safari)
- Admite puertos de comunicación RS-232 y RS-485
- Auto Ping y reinicio
- El puerto del sensor ambiental permite la conectividad RJ-45 para conectar o encadenar hasta 8 sensores ambientales ATEN [EA1640](#) para la supervisión y gestión de la temperatura, la humedad, el flujo de aire, la presión diferencial del aire y las fugas, con alertas de amenazas potenciales (se venden por separado)
- Pantalla LCD giratoria: capaz de girar 180 grados, lo que permite una instalación flexible en el estante

• Medición

- La mejora del bloqueo seguro evita que los cables de alimentación se desconecten debido a vibraciones o errores humanos
- Medición y supervisión de la energía en los niveles de la PDU y de la toma de corriente
- Medición y establecimiento de niveles umbral para corriente, voltaje, potencia, disipación de potencia, temperatura y humedad
- Medición precisa de kWh (+/-1 %) para mejorar los hábitos de consumo de energía, las líneas de base y el seguimiento de iniciativas
- Las alertas en tiempo real a través de la pantalla LCD notifican a los usuarios estados inusuales de la alimentación:
 - Lecturas de la pantalla de inicio: A (corriente agregada), V (voltaje), W (potencia), kWh (consumo de energía)
 - Tipos de alertas: Crítica, Alerta (el valor supera un umbral predefinido), Advertencia (el valor se aproxima al umbral de alerta)

• Red

- Los puertos duales 1G Ethernet admiten la conexión en cascada de hasta 64 PDU
- Las funciones de conexión en cadena son compatibles con los protocolos SNMP y Modbus y los protocolos TC/IP (página web).
- Admite [eco DC](#) de ATEN (interfaz gráfica de usuario web de gestión de energía y DCIM) para supervisar la distribución de energía, la energía y los datos medioambientales de las PDU y los dispositivos conectados

• Control de conmutación de salida

- Control remoto de la toma de corriente (encendido/apagado, ciclo de alimentación) por tomas individuales y grupos de tomas
- Soporte de grupo de puntos de venta a nivel de PDU
- Admite varios métodos de control de energía: Wake on LAN, System After AC Back, Kill the Power
- Secuencia de encendido/apagado: los usuarios pueden configurar la secuencia de encendido y el tiempo de retardo para cada toma de corriente para permitir que los equipos se enciendan en el orden correcto
- Protección proactiva contra sobrecargas (PoP): apaga automáticamente la última toma de corriente, lo que provoca la sobrecarga de corriente, al tiempo que permite a los usuarios establecer la prioridad de apagado
- Control de horarios
- Cuando el valor del sensor de temperatura o humedad alcanza el umbral predeterminado, la PDU puede encender, apagar o reiniciar una toma de corriente en particular
- Los relés de bajo consumo permiten a los operadores controlar grandes cantidades de flujo de corriente para reducir el consumo de energía.

Especificaciones

Function	PG8308A	PG8308B	PG8308G
Especificaciones eléctricas			
Tensión de entrada nominal	100 – 120 VAC	100 – 240 VAC	100 – 240 VAC
Corriente de entrada máxima	30A Max ,24A(UL)	30A Max ,24A(UL)	32A Max
Frecuencia de entrada	50-60 Hz	50-60 Hz	50-60 Hz
Conexión de entrada	NEMA L5-30P	NEMA L6-30P	IEC 60309 32A
Alimentación de entrada	3600VA(Max),2880VA(UL)	7200VA(Max), 5760VA(UL)	7680VA(Max)
Tipo de salida	(8) NEMA 5-20R	(6) IEC320 C13+(2) IEC320 C19	(6) IEC320 C13+(2) IEC320 C19
Voltaje de salida nominal	100 – 120 VAC	100 – 240 VAC	100 – 240 VAC
Corriente de salida máxima (salida)	20A(Max), 16A(UL)	C13:15A(Max),12A(UL) C19:20A(Max),16A(UL)	C13:10A(Max) C19:16A(Max)
Disyuntores	UL489x2	UL489x2	UL489x2
Medición	Por nivel de salida. Monitorización de corriente, tensión, factor de potencia y KWh.	Por nivel de salida. Monitorización de corriente, tensión, factor de potencia y KWh.	Por nivel de salida. Monitorización de corriente, tensión, factor de potencia y KWh.
Conmutación de salida	Sí	Sí	Sí
Puertos de sensor de entorno	1xRJ45	1xRJ45	1xRJ45
USB 2.0 Type-A Port	Sí	Sí	Sí
Ethernet Port	10/100/1000M	10/100/1000M	10/100/1000M
PON + COM Port	1xRJ45	1xRJ45	1xRJ45
Precisión en la medición	1%	1%	1%
Propiedades físicas			
Dimensiones (LA x AN x AL)	43.24 x 21.00 x 4.40 cm (17.02 x 8.27 x 1.73 in.)	43.24 x 21.00 x 4.40 cm (17.02 x 8.27 x 1.73 in.)	43.24 x 21.00 x 4.40 cm (17.02 x 8.27 x 1.73 in.)
Peso	4.65 kg (10.24 lb)	4.65 kg (10.24 lb)	4.65 kg (10.24 lb)
Longitud del cable de corriente	3M(SR+NEMA L5-30P)	3M(SR+NEMA L6-30P)	3M(SR+IEC60309 32A)
Condiciones medioambientales			
Temperatura (funcionamiento y almacenamiento)	0 – 60°C / -20 – 60°C	0 – 60°C / -20 – 60°C	0 – 60°C / -20 – 60°C
Humedad (funcionamiento y almacenamiento)	0 – 80% RH, Sin condensación	0 – 80% RH, Sin condensación	0 – 80% RH, Sin condensación
Normativa			
Verificación EMC	FCC	FCC	CE
Verificación de seguridad	UL,PSE	UL,PSE	CE,UKCA
Nota	Tenga en cuenta que, en algunos productos de montaje en bastidor, las dimensiones físicas estándar de anchura x profundidad x altura se expresan en el formato longitud x anchura x altura.		

Diagrama

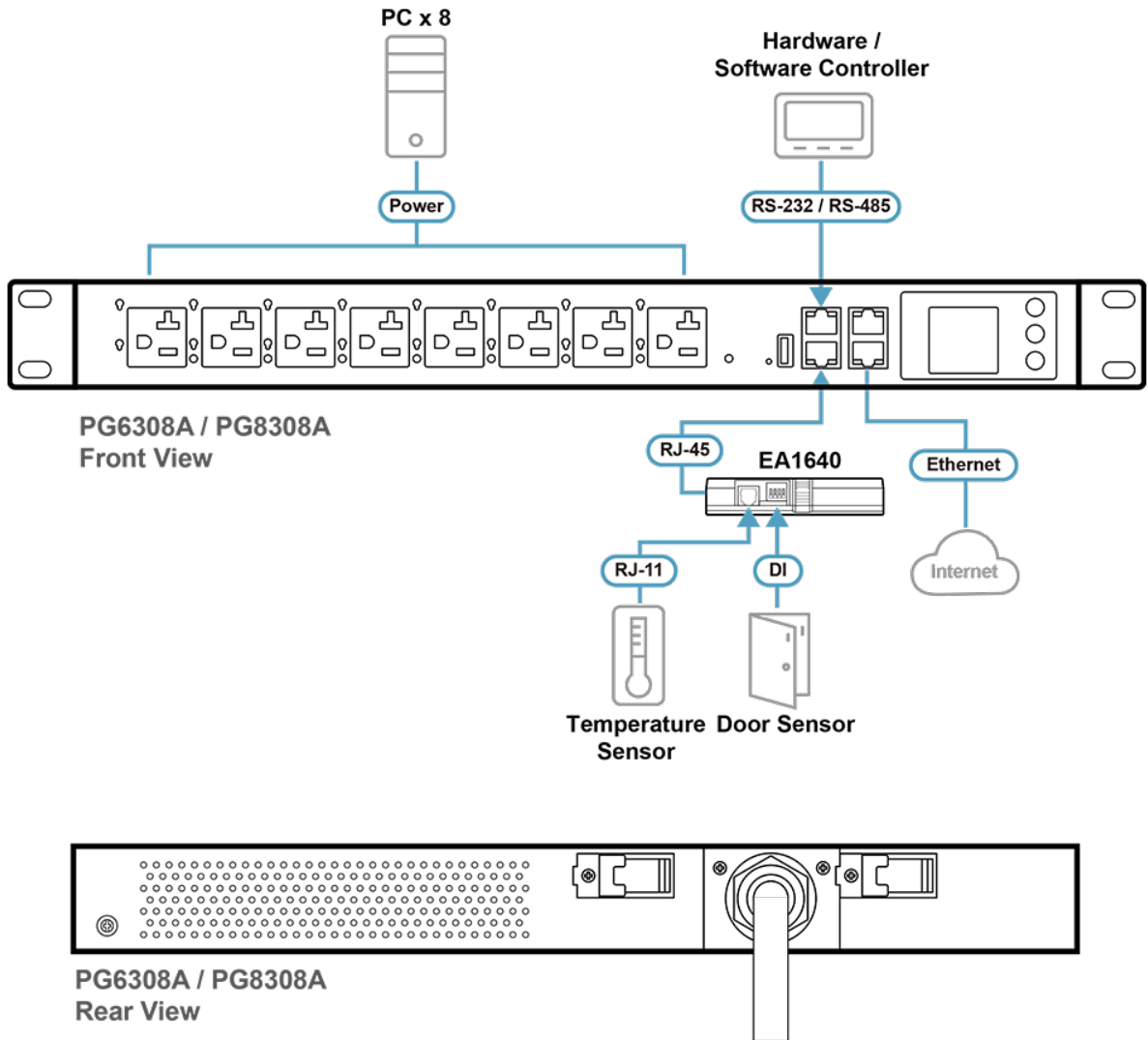

ATEN International Co., Ltd.

3F., No.125, Sec. 2, Datong Rd., Sijhih District., New Taipei City 221, Taiwan
 Phone: 886-2-8692-6789 Fax: 886-2-8692-6767
 www.aten.com E-mail: marketing@aten.com



© Copyright 2015 ATEN® International Co., Ltd.
 ATEN and the ATEN logo are trademarks of ATEN International Co., Ltd.
 All rights reserved. All other trademarks are the property of their respective owners.